

MIAMI – design by ELENA SALMISTRARO

DESCRIZIONE	DESCRIPTION
È una lampada a sospensione, sintetica nella sua essenza ma complessa nella sua struttura. Sono manifesti alcuni rimandi storici, che però vengono sapientemente rielaborati e declinati con un linguaggio fortemente contemporaneo, reso ancora più palese dal disegno geometrico e dai colori propri della dialettica artistica della designer. MIAMI è il perfetto connubio tra elementi metallici e vetro decorato, che intrecciandosi fungono da anima e corpo delle lampade stesse, generando un perfetto equilibrio tra estetica e funzione.	A pendant lamp, simple in its essence but with a complex structure. There are several historical references which are skilfully reworked and marked with a strongly contemporary language, made even more evident by the geometric design and the colours of the designer's artistic dialectic. MIAMI is the perfect combination of metal and decorated glass that, intertwined, acts as body and the soul of the lamp and generating a perfect balance between aesthetics and function.
CODICE – CODE F1A1	TIPOLOGIA – TYPE SOSPENSIONE / PENDANT
AMBIENTE – ENVIROMENT INDOOR	MATERIALE – MATERIAL OTTONE – VETRO BRASS – GLASS
CLASSE ENERGETICA -- ENERGETIC CLASS A++	PROTEZIONE IP – IP PROTECTION IP40
FONTE LUMINOSA – LIGHTING SOURCE 11W LED 2700 K 900lm	ALIMENTAZIONE – VOLTAGE 24V
DIMMER TAGLIO DI FASE / PHASE CUT TRIAC-IGBT	PESO – WEIGHT 6 Kg
	LED INCLUSO - LED INCLUDED

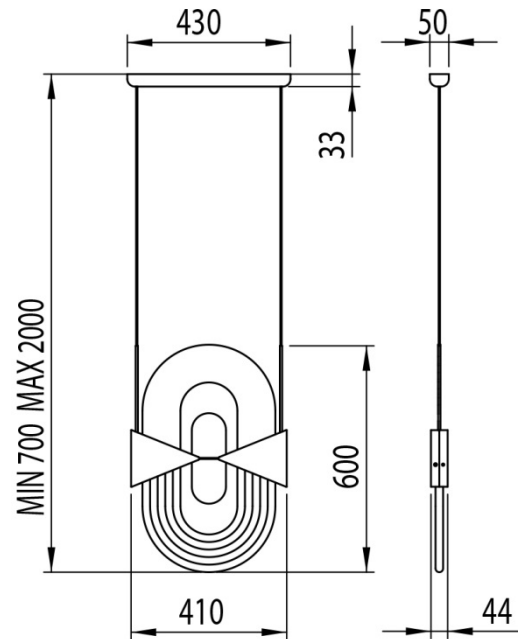

MIAMI – design by ELENA SALMISTRARO

DESCRIZIONE	DESCRIPTION
<p>È una lampada a sospensione, sintetica nella sua essenza ma complessa nella sua struttura. Sono manifesti alcuni rimandi storici, che però vengono sapientemente rielaborati e declinati con un linguaggio fortemente contemporaneo, reso ancora più palese dal disegno geometrico e dai colori propri della dialettica artistica della designer. MIAMI è il perfetto connubio tra elementi metallici e vetro decorato, che intrecciandosi fungono da anima e corpo delle lampade stesse, generando un perfetto equilibrio tra estetica e funzione.</p>	<p>A pendant lamp, simple in its essence but with a complex structure. There are several historical references which are skilfully reworked and marked with a strongly contemporary language, made even more evident by the geometric design and the colours of the designer's artistic dialectic. MIAMI is the perfect combination of metal and decorated glass that, intertwined, acts as body and the soul of the lamp and generating a perfect balance between aesthetics and function.</p>
<p>CODICE – CODE F2A1</p>	<p>TIPOLOGIA – TYPE SOSPENSIONE / PENDANT</p>
<p>AMBIENTE – ENVIROMENT INDOOR</p>	<p>MATERIALE – MATERIAL OTTONE – VETRO BRASS – GLASS</p>
<p>CLASSE ENERGETICA -- ENERGETIC CLASS A++</p>	<p>PROTEZIONE IP – IP PROTECTION IP40</p>
<p>FONTE LUMINOSA – LIGHTING SOURCE 10W + 7,8W LED 2700 K 1620lm</p>	<p>ALIMENTAZIONE – VOLTAGE 24V</p>
<p>DIMMER - DIMMING TYPE TRIAC – IGBT A TAGLIO DI FASE – PHASE CUT</p>	<p>PESO – WEIGHT 7 Kg</p>
	<p>LED INCLUSO - LED INCLUDED</p>

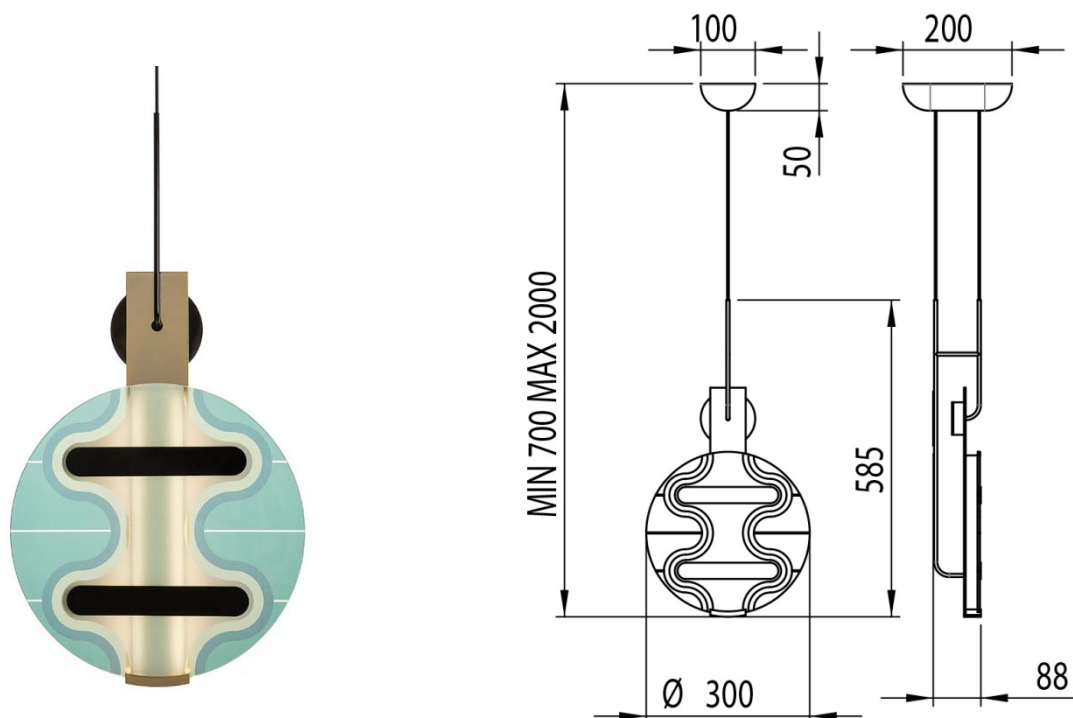

MIAMI – design by ELENA SALMISTRARO

DESCRIZIONE	DESCRIPTION
<p>È una lampada a sospensione, sintetica nella sua essenza ma complessa nella sua struttura. Sono manifesti alcuni rimandi storici, che però vengono sapientemente rielaborati e declinati con un linguaggio fortemente contemporaneo, reso ancora più palese dal disegno geometrico e dai colori propri della dialettica artistica della designer. MIAMI è il perfetto connubio tra elementi metallici e vetro decorato, che intrecciandosi fungono da anima e corpo delle lampade stesse, generando un perfetto equilibrio tra estetica e funzione.</p>	<p>A pendant lamp, simple in its essence but with a complex structure. There are several historical references which are skilfully reworked and marked with a strongly contemporary language, made even more evident by the geometric design and the colours of the designer's artistic dialectic. MIAMI is the perfect combination of metal and decorated glass that, intertwined, acts as body and the soul of the lamp and generating a perfect balance between aesthetics and function.</p>
<p>CODICE – CODE F3A1</p>	<p>TIPOLOGIA – TYPE SOSPENSIONE / PENDANT</p>
<p>AMBIENTE – ENVIROMENT INDOOR</p>	<p>MATERIALE – MATERIAL OTTONE – VETRO BRASS – GLASS</p>
<p>CLASSE ENERGETICA -- ENERGETIC CLASS A++</p>	<p>PROTEZIONE IP – IP PROTECTION IP40</p>
<p>FONTE LUMINOSA – LIGHTING SOURCE 16W LED 2700 K 1350lm</p>	<p>ALIMENTAZIONE – VOLTAGE 24V</p>
<p>DIMMER - DIMMING TYPE TRIAC – IGBT A TAGLIO DI FASE – PHASE CUT</p>	<p>PESO – WEIGHT 4 Kg</p>
	<p>LED INCLUSO - LED INCLUDED</p>